

KLASA: UP/I-960-03/01-07/122  
URBROJ: 558-03/9-01-2  
Zagreb, 15. lipnja 2001.

Na temelju članka 202. stavka 1. Zakona o općem upravnom postupku ("Narodne novine" broj 53/91), članka 26. stavka 1. Zakona o mjeriteljskoj djelatnosti ("Narodne novine" broj 11/94) i članka 8 stavka 1. Pravilnika o načinu na koji se provodi tipno ispitivanje mjerila ("Narodne novine" broj 93/96), u povodu zahtjeva za dopunu tipnog odobrenja mjerila tvrtke Mettler Toledo d.o.o., Zagreb, radi odobravanja dopune tipa mjerila, ravnatelj Državnog zavoda za normizaciju i mjeriteljstvo izdaje

#### DOPUNU TIPNOG ODOBRENJA

1. Odobrava se dopuna tipnog odobrenja mjerila:
  - vrsta mjerila: elektromehanička vaga
  - tvornička oznaka mjerila: ID1 Plus, ID5, ID1, DM, PM, VM, SL.../(DM, PM ili VM),S2..., Ex, TopLine VS.../VO.../VL.../VC..., PAS 2xxx
  - proizvođač mjerila: Garvens Automation GmbH i Mettler Toledo GmbH
  - mjesto i država proizvodnje mjerila: Greifensee - Švicarska, Albstadt – SR Njemačka i Giesen SR Njemačka
  - službena oznaka tipa mjerila: HR M-7-1001
2. Mjerila iz točke 1. ove dopune tipnog odobrenja mogu se podnositi na ovjeravanje.
3. Ova dopuna tipnog odobrenja vrijedi 10 godina.
4. U prilogu ove dopune tipnog odobrenja su podaci propisani u članku 9. stavku 2. Pravilnika o načinu na koji se provodi tipno ispitivanje mjerila.

#### Obrazloženje

Tvrtka Mettler Toledo d.o.o., Zagreb, podnijela je ovom Zavodu, 11. lipnja 2001. godine, zahtjev za dopunu tipnog ispitivanja mjerila iz točke 1. ove dopune tipnog odobrenja. Uz zahtjev je priložena tehnička dokumentacija o mjerilu i potreban uzorak mjerila.

Tipnim ispitivanjem mjerila iz točke 1. ove dopune tipnog odobrenja provedenim sukladno Pravilniku o načinu na koji se provodi tipno ispitivanje mjerila i izvješćem o ispitivanju utvrđeno je da mjerila udovoljavaju mjeriteljskim zahtjevima propisanim Pravilnikom o metrološkim uvjetima za mjerila mase - vage s neautomatskim djelovanjem, razreda točnosti **I**, **II**, **III** i **III** ("Narodne novine" broj 53/91) i da su prikladna za uporabu.

Ovo tipno odobrenje vrijedi 10 godina na temelju članka 8. stavka 2. Pravilnika o načinu na koji se provodi tipno ispitivanje mjerila.

Slijedom navedenog odlučeno je kao u izreci ove dopune tipnog odobrenja.

Upravna pristojba po tarifnom broju 1. i 2. Zakona o upravnim pristojbama ("Narodne novine" broj 8/96) u iznosu od 20,00 kn i 50,00 kn naplaćena je od podnositelja zahtjeva i poništena na zahtjevu.

Prilog: kao u tekstu (3 str.)

**RAVNATELJ**

dr.sc. Jakša Topić, dipl.ing.

Dostaviti:

1. Mettler Toledo d.o.o., Zagreb, Kraljevićeva 18
2. OMN – Zagreb, Osijek, Rijeka, Split
3. Pismohrana, ovdje
4. Glasilo Zavoda

### 1. TEHNIČKI OPIS VAGE

Prema tipnom odobrenju: KLASA:UP/I- 960-03/95-04/91, URBROJ:558-03/1-96-3,  
od 20. prosinca 1996. i dopuni tipnog odobrenja KLASA:UP/I- 960-03/01-07/5,  
URBROJ:558-03/9-01-2 od 07. veljače 2001., pod službenom oznakom HR M-7 -1001.

### 2. TEHNIČKI PODACI

2.1. Na prvu ovjeru primat će se mjerila mjeriteljskih značajki i oznakama tipa prema tablici 1. u nastavku:

Tablica 1

Tip	Max (g)	Min (g)	e (g)	n ≤	Razred točnosti
PAS 2xxx	15000	20	0,5 i 1	7500	II , III

### 3. CRTEŽI ZA PREPOZNAVANJE MJERILA

Crtež	Opis
Slika 1 Slika 2	Izgled i način ovjeravanja vage PAS 2001 Izgled i način zaštite vage PAS 2001

### 3. OSTALO

Prema izvornom tipnom odobrenju i dopuni tipnog odobrenja.

Slika 1

Ovjerni žig u obliku naljepnice



Slika 2

PAS 2001

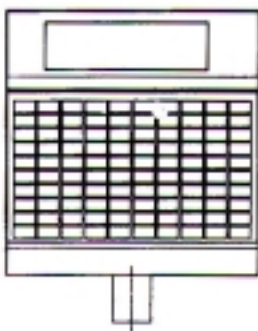
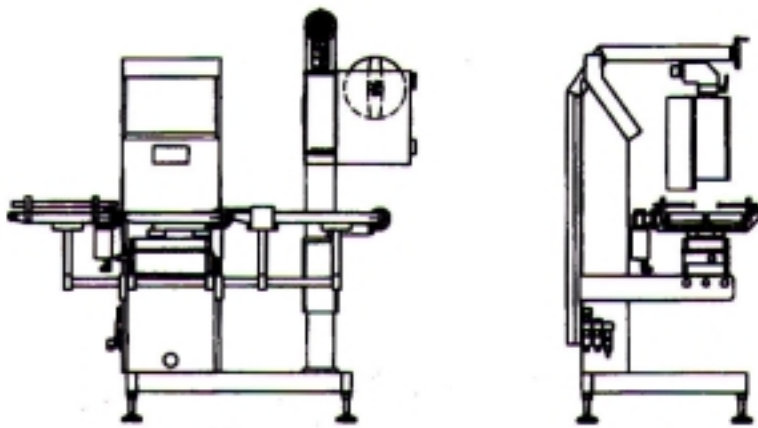

obliku



POGLED A

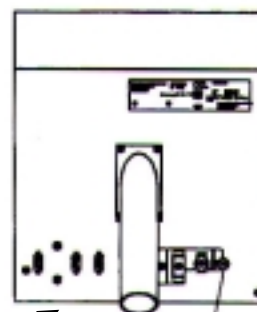

Zaštitni žig u

naljepnice